



## Plana: Toma telefónica RJ11 6/4 blanco

---

**14320**

Plana / Dispositivos / Tomas de teléfono

### Toma telefónica RJ11 6/4 blanco

Toma telefónica RJ11, 6 posiciones 4 contactos (6/4), terminales de tornillo, blanco

### Estado producto

3 - Activo

### Cant. mínima de pedido

20 NR

### Dibujos

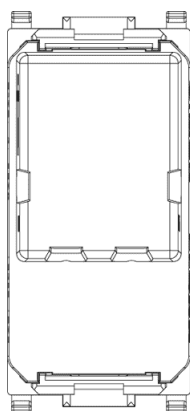

Vista trasera

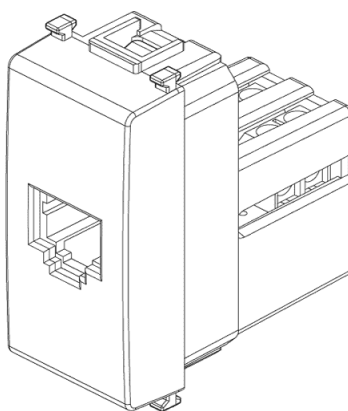

Vista 3D





## Datos técnicos

- **Class group:** Domestic switching devices
- **Class:** Insert/cover for communication technolog
- **Assembly arrangement:** Modular device for domestic switching devices
- **Utilization:** UAE/IAE (ISDN)
- **Support ring:** No
- **With dust cover:** No
- **With imprint:** No
- **Mounting method:** Flush mounted (plaster)
- **Material:** Plastic
- **Material quality:** Thermoplastic
- **Halogen free:** Yes
- **Surface protection:** Untreated
- **Surface finishing:** Glossy
- **Colour:** White
- **RAL-number (akin):** 9003
- **Transparent:** No
- **Type of fastening:** Clamp mounting
- **Number of modules (module syst):** 1
- **With strain relief:** No
- **Luster terminal:** No
- **Suitable for degree of protect:** IP20
- **Width of device:** 22,30 mm
- **Height of device:** 49,00 mm
- **Depth of device:** 43,10 mm

## Marcas

- 00. Mercado CE - UE
- 92. RoHS EAU
- 99. Directiva RAEE ([download](#))

## Embalajes



8 007352 108769  
**Código** 8007352108769  
**Cantidad** 1 NR  
**Med.** 5,1x2,8x5,3 [cm]  
**Peso** 22,8 [g]



8 007352 108776  
**Código** 8007352108776  
**Cantidad** 20 NR  
**Med.** 27x11,6x6 [cm]  
**Peso** 520 [g]



8 007352 368798  
**Código** 8007352368798  
**Cantidad** 120 NR  
**Med.** 37,5x30x13,5 [cm]  
**Peso** 3.480 [g]

## Legal

Vimar se reserva el derecho de cambiar en cualquier momento y sin previo aviso las características de los productos reportados. La instalación debe ser realizada por personal cualificado cumpliendo con las disposiciones en vigor que regulan el montaje del material eléctrico en el país donde se instalen los productos. Para las condiciones de uso de la información de la ficha del producto, consulte [condiciones de uso](#).