

# LED8W-GU10

LED8W-GU10/LD (6 500K)

LED8W-GU10/BC (3 000K)

## Características

- Sustituye lámparas de halógeno de 50W.
- Base GU10.
- Lámpara direccional.
- Frecuencia: 60Hz.
- No requiere transformador.
- Encendido instantáneo.
- Temperatura de operación -20°C a +50°C.
- 100% cuerpo de aluminio.

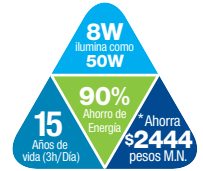

8W

## Parametros Eléctricos

	LED8W-GU10/LD	LED8W-GU10/BC
Tensión nominal (V~)	100-265 V~	100-265 V~
Consumo de potencia (W)	8 W	8 W
Frecuencia Nominal (Hz)	60 Hz	60 Hz
Consumo de corriente (mA)	105	105
Factor de potencia (f.p.)	0,9	0,9
Flujo luminoso (lm)	650	620
Temperatura de color (K)	6 500 K	3 000 K
Color de luz	Luz de Día	Blanco Cálido
Ángulo de iluminación (°)	45°	45°
IRC	≥ 80	≥ 80
Temperatura de operación	-20°C a +50°C	-20°C a +50°C

## Bondades

- Ahorra más del 90% del consumo eléctrico.
- Más de 19 999 h de uso continuo aproximado.
- Baja emisión de calor.
- Mayor uniformidad en la iluminación.
- Certificado NOM.



\*\* Ver políticas de garantía IPSA  
\*Ahorro aproximado por lámpara en comparación con incandescente similar en una tarifa de \$2.9 pesos el KWH

## Dimensiones:

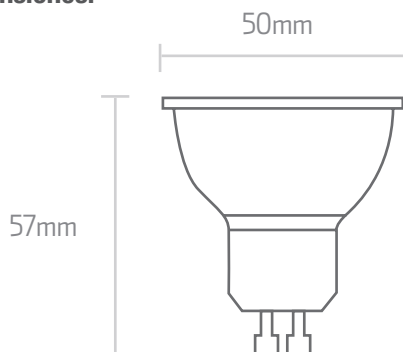

## Precauciones:

- No es compatible con reguladores de intensidad luminosa (Dimmers).
- Evite contacto directo con el agua y humedad.
- Se recomienda su uso en interior.
- La superficie de la lámpara puede alcanzar altas temperaturas.

Lada sin costo:

01800-672-9515

[ventas@ipsanet.com](mailto:ventas@ipsanet.com)

[www.ipsanet.com](http://www.ipsanet.com)